

# ? なぜネットワーク分離は必要なのか



昨今のサイバーセキュリティの要求



船内ネットワークは、機能に応じて分離することが推奨されています  
重要な機器やシステムに対して、他のネットワークから悪影響を与えないためです

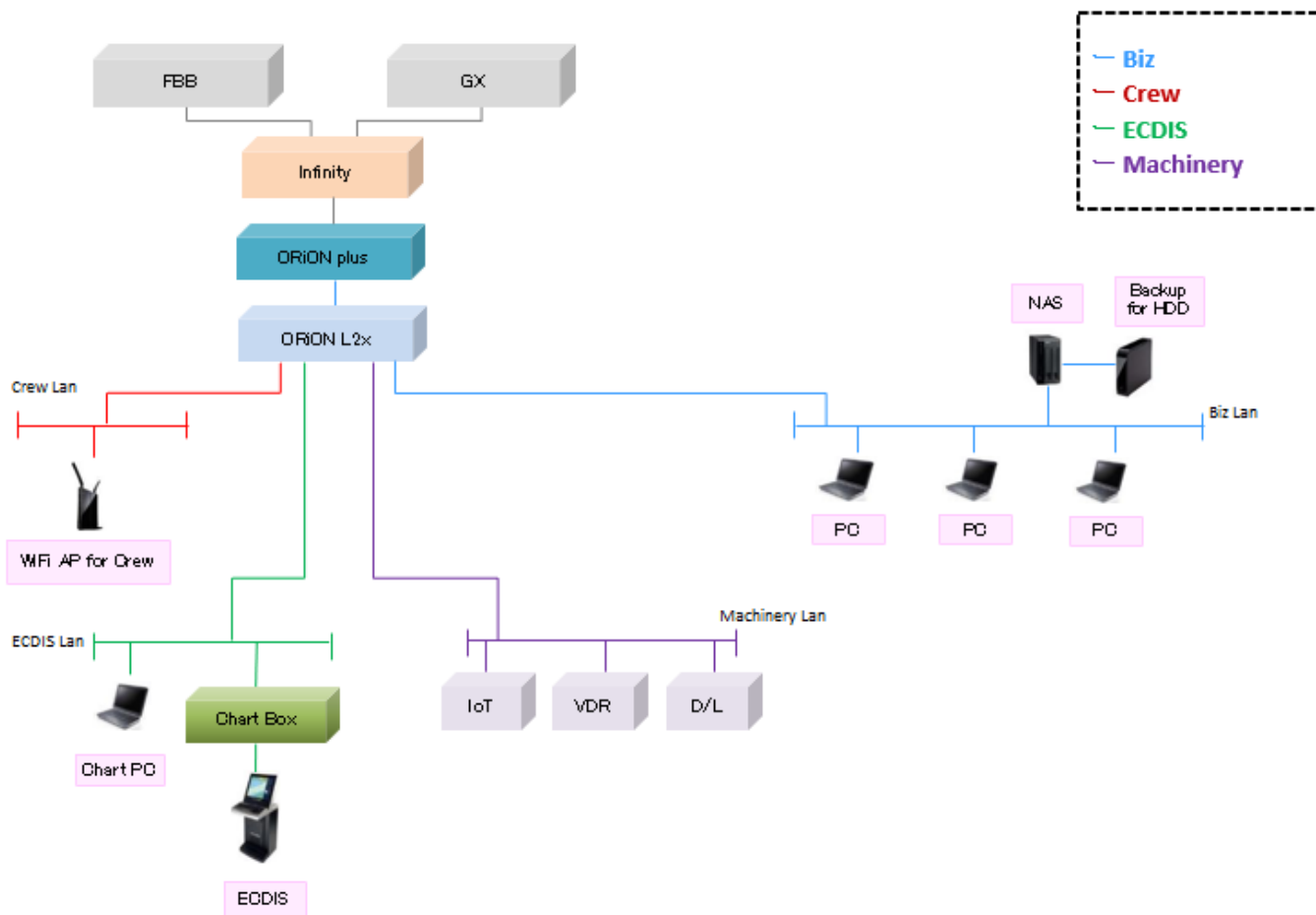

# \$ しかし、配線追加は高コストです

現実的には、分離には別配線が必要です **BUT** **>>>**

新造船ならまだしも、既にネットワーク配線の済んだ既存船では、新規にネットワーク配線を行うのは大きなコストがかかります

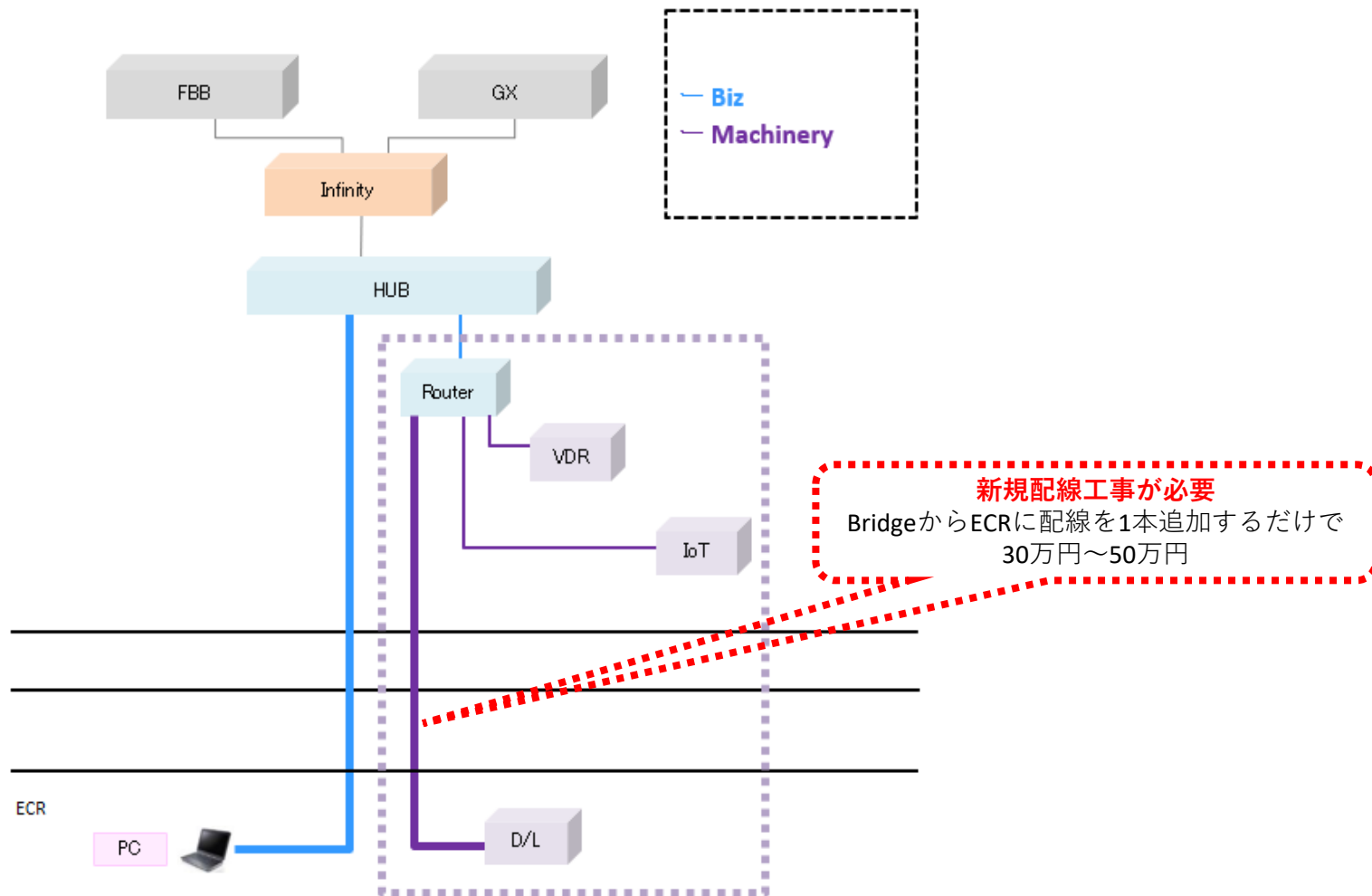

# そこで、OL2xによるVLAN化を実施します

OL2xを導入すれば、既存の配線のままVLAN (仮想LAN)を構築してネットワーク分離が可能です

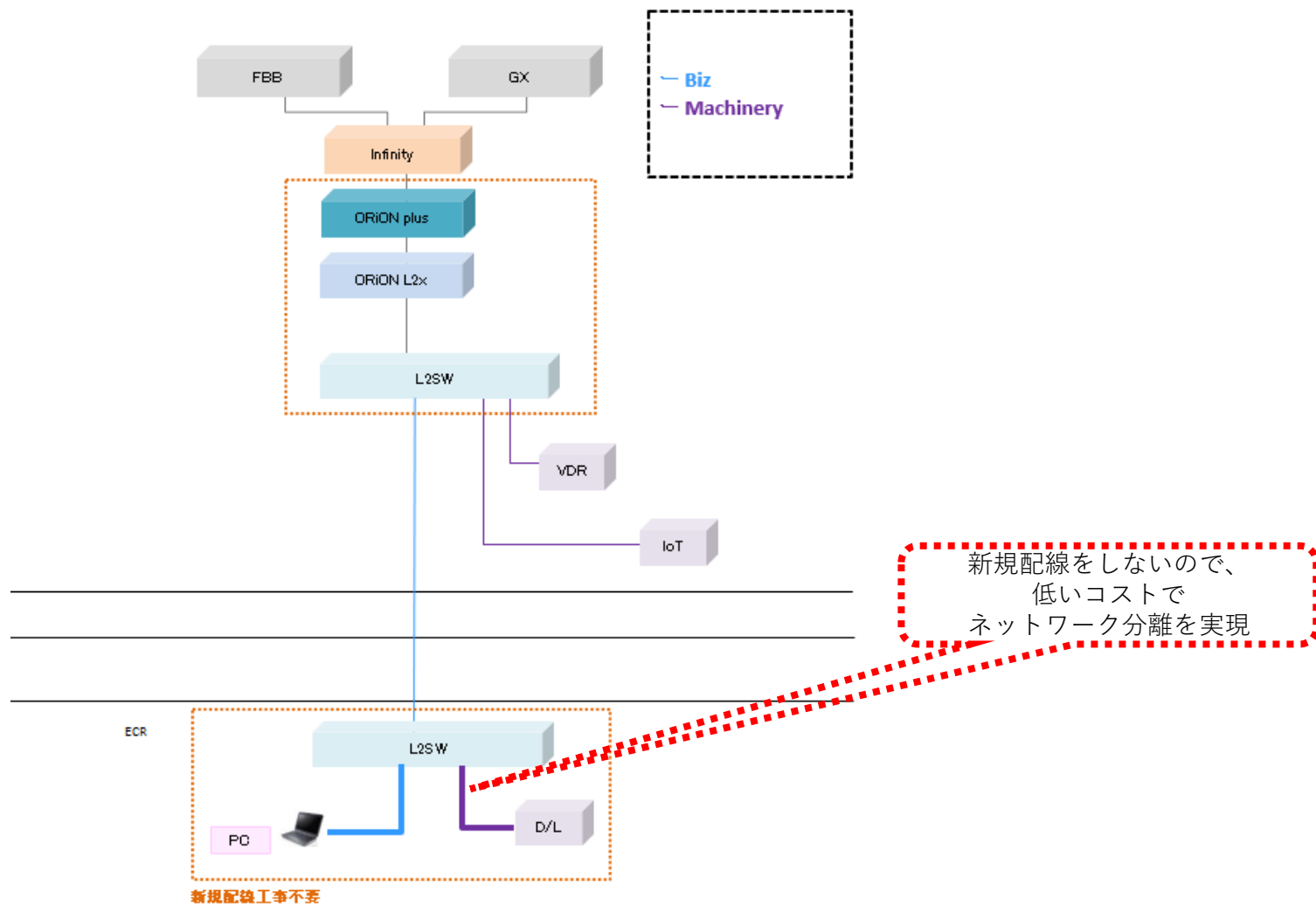

# 更に、拡張性があります

OL2xによるVLANの制御を採用



将来さまざまな機器・システムが追加されても、  
自由自在にVLAN構築が可能となります

